

Le foto e/o i dati tecnici riportati nel presente catalogo sono meramente esemplificativi e non vincolanti per il costruttore il quale si riserva la facoltà di apportare, senza preavviso, modifiche ai macchinari nel continuo miglioramento del prodotto. / The pictures and/or technical data shown in this brochure have sample features and are not binding for the manufacturer who may modify the machines without prior notice, with the aim of continuously improving the product. / Les photographies et les caractéristiques techniques de ce catalogue sont fournies simplement à titre d'exemple, le fabricant se réserve la faculté d'apporter des modifications, sans aucun préavis, dans le souci d'une continuelle amélioration du produit.

SONDAGGIO GEOLOGICO
SONDAGES GÉOLOGIQUE

S30



POWER OF YOUR DRILL

H y d r a u l i c C r a w l e r D r i l l



Mori s.r.l. Via Molino, 41 • Campofilone (FM) • ITALY
Tel. +39 0734 931099 • Fax +39 0734 931248

www.morisrl.it • export@morisrl.it • sales@morisrl.it

IT

FR



i Immagini
Pictures



S30

La **S30** è una macchina **compatta** progettata per eseguire con apprezzabile **precisione** sondaggi, carotaggi e investigazione del suolo in genere.

Le strutture realizzate in acciaio elettro-saldato ne garantiscono la **robustezza** unitamente ad una grande **stabilità**. L'impianto idraulico, la **modularità** dei componenti, l'ergonomia e l'accesso ai comandi da parte dell'operatore, sono oggetto di cura appropriata nel rispetto delle normative vigenti in materia di **sicurezza** sul lavoro.

La **semplicità** di manutenzione, permette di mantenere per lungo tempo la **S30** in perfetta efficienza.

La **S30** est une machine **compacte**, projetée pour effectuer des forages, des carottages et des investigations du sous-sol en général, avec une grande **précision**. Sa structure réalisée en acier électro soudée garantit sa **robustesse** et la bonne répartition des masses favorise sa **stabilité**. L'installation hydraulique, la **modularité** de ses composants, son ergonomie l'accès aux commandes de la part de l'utilisateur, sont l'objet d'un soin particulier, dans le respect des normes en vigueur en matière de **sécurité** du travail.

La **facilité** d'entretien permet de maintenir l'**efficacité** de la **S30** pendant longtemps.



i Dimensioni
Dimensions

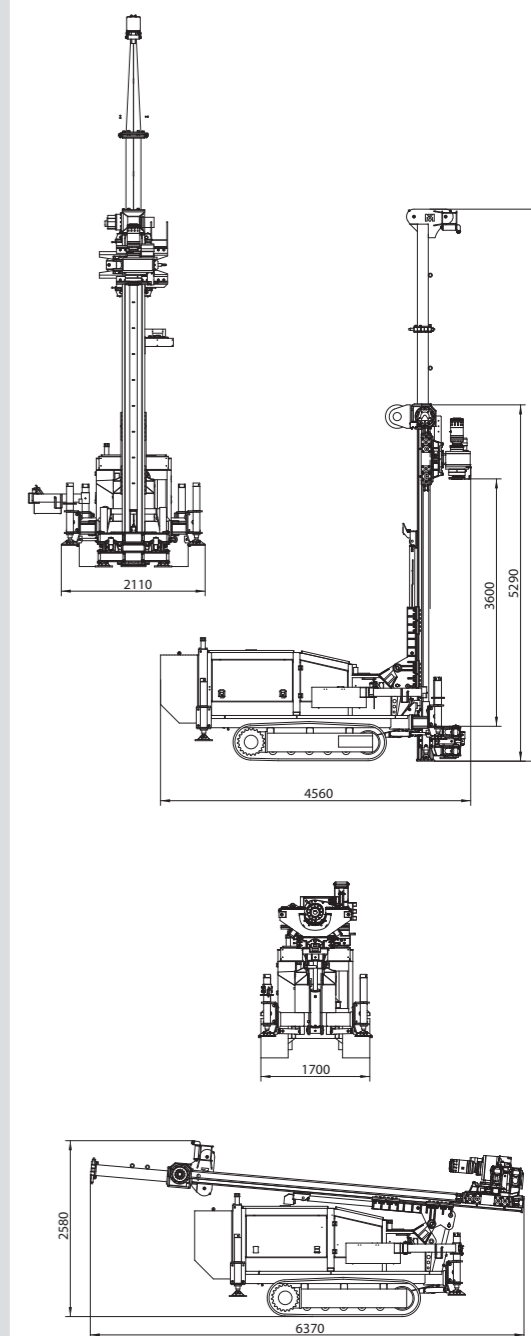

Carro cingolato		Chariot chenille			
Larghezza	Largueur max	mm		1700	
Passo	Empattement	mm		1700	
Larghezza suole	Largueur patins	mm		400	
Pendenza max	Pente max	°		20°	
Velocità max	Vitesse max	km/h		1,5	
Centralina idraulica		Centrale hydraulique			
Motore diesel	Moteur diesel	kW - CV	74,5 - 99 @ 2200 rpm	93 - 126 @ 2200 rpm	
Pompa principale	Pompe principale	lt./min.	175 x 1 + 75 x 1		
Serbatoio olio	Réservoir huile	lt.	250		
Serbatoio gasolio	Réservoir diesel	lt.	80		
Mast		Mast			
Corsa utile	Course utile	mm	3600		
Lunghezza totale	Longueur totale	mm	5290		
Forza di tiro	Poussée	daN	5000	6000	
Forza di spinta	Traction	daN	5000	6000	
Teste di rotazione		Rotary head		TOP HAMMER (OPTIONAL)	
N° marce	N° Vitesses		4	4	
Coppia max	Couple max	daNm	950	1200	
Giri max	Vitesse max	rpm	550	600	
bpm	BPM	1/min	-	-	3000
Energia d'impatto	Énergie d'impact	J	-	-	270
Flangia uscita	Filettage du raccord	inch	A RICHIESTA SUR DEMANDE		
Passaggio girevole	Passage joint tournant	inch	1" 1/2		
Parcheggio idraulico	Translateur hydraulique	mm	400		
Morse		Mors			
Diametro di presa min. - max	Tige diamètre min - max	mm	60 - 220	76 - 250	90 - 300
Diametro di passaggio max	Passage diamètre	mm	230	260	310
Forza di chiusura	Force de serrage	kN	250		
Coppia di serraggio	Couple de deserrage	daNm	2350	2800	2800
Argano		Treuil			
Tiro 1° strato	Force de levage	daN	1300	1500	2000
Capacità fune	Câble au tambour	mt.	15	20	35
Velocità fune	Vitesse au retrait	mt./min.	15	20	30
Diametro fune	Diamètre du câble	mm	8	10	12
					6
Falchetto con carrucole		Block poulies			
Altezza	Longueur totale	mm	335	660	1160
Prolunga	Rallonge	mm	520	1020	1520
					2020
Peso		Poids			
Perforatrice	Foreuse	kg	9500 (*)		
Opzioni e accessori		Options and accessories			
Mast speciali	Mat spécial				
Ralla Mast	Mouvement de base		30° - 0 - 30°		
Testa a rotopercolazione	Tête a rotopercolation		EURODRILL - KRUPP		
Morsa semplice	Mors simple				
Martinetto svitatore	Piston dévisseur avec clef				
Falchetti speciali	Block poulie spécial				
Predisposizione idraulica	Predisposition hydraulique				
Pompe a vite	Pompe à vis		120 lt./min. 30 bar	200 lt./min. 26 bar	
Pompa schiumogeni	Pompe à mousse		54 lt./min. 40 bar	90 lt./min. 70 bar	
Pompa scarotatrice	Pompe haute pression		13 lt./min. 170 bar		
Pompa triplex	Pompe triplex à pistons		200 lt./min. 40 bar		
Sistema idraulico disincaglio	Système hydraulique d'extraction			100 kN	
Lubrificatore di linea	Lubrificateur de ligne	8 lt	30 bar		
Lubrificatore di linea	Lubrificateur de ligne	24 lt	30 bar		
Radicomando	Radiocommande				
Fari di lavoro	Système d'allumage				

(*) i dati sui pesi possono essere soggetti a variazioni in base all'allestimento della macchina - Les données sur les poids peuvent faire l'objet d'un changement de configuration de la machine

POWER OF YOUR DRILL
Hydraulic Crawler Drill