

Le foto e/o i dati tecnici riportati nel presente catalogo sono meramente esemplificativi e non vincolanti per il costruttore il quale si riserva la facoltà di apportare, senza preavviso, modifiche ai macchinari nel continuo miglioramento del prodotto. / The pictures and/or technical data shown in this brochure have sample features and are not binding for the manufacturer who may modify the machines without prior notice, with the aim of continuously improving the product. / Les photographies et les caractéristiques techniques de ce catalogue sont fournies simplement à titre d'exemple, le fabricant se réserve la faculté d'apporter des modifications, sans aucun préavis, dans le souci d'une continuelle amélioration du produit.

SONDAGGIO GEOLOGICO
SONDAGES GÉOLOGIQUE

S11

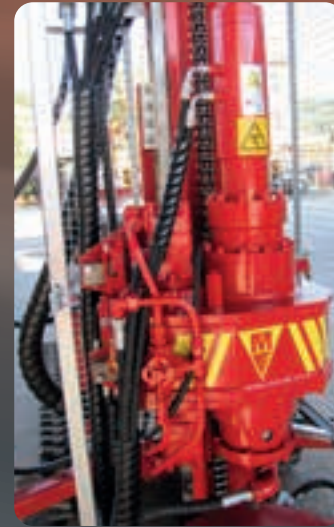

POWER OF YOUR DRILL

H y d r a u l i c C r a w l e r D r i l l



Mori s.r.l. Via Molino, 41 • Campofilone (FM) • ITALY
Tel. +39 0734 931099 • Fax +39 0734 931248
www.morisrl.it • export@morisrl.it • sales@morisrl.it





S11

La **S11** è una macchina **compatta** progettata per eseguire con apprezzabile **precisione** sondaggi, carotaggi e investigazione del suolo in genere. Le strutture realizzate in acciaio elettro-saldato ne garantiscono la **robustezza** unitamente ad una grande **stabilità**. L'impianto idraulico, la **modularità** dei componenti, la ergonomia e l'accesso ai comandi da parte dell'operatore, sono oggetto di cura appropriata nel rispetto delle normative vigenti in materia di **sicurezza** sul lavoro.

La **semplicità** di manutenzione, permette di mantenere per lungo tempo la **S11** in perfetta efficienza.

La **S15** est une machine **compacte**, projetée pour effectuer des forages, des carottages et des investigations du sous-sol en général, avec une grande **précision**. Sa structure réalisée en acier électro soudée garantit sa **robustesse** et la bonne répartition des masses favorise sa **stabilité**. L'installation hydraulique, la modularité de ses composants, son ergonomie l'accès aux commandes de la part de l'utilisateur, sont l'objet d'un soin particulier, dans le respect des normes en vigueur en matière de **sécurité** du travail.

La **facilité** d'entretien permet de maintenir l'**efficacité** de la **S15** pendant longtemps.

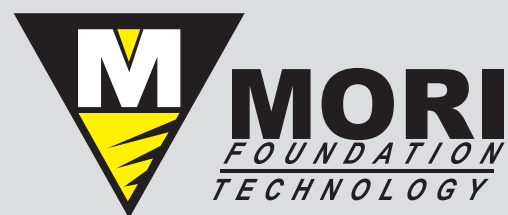

Carro cingolato	Chariot chenille		
Passo cingolo	Largeur max	mm	1260
Larghezza min max	Empattement	mm	800 - 1200
Larghezza suole	Largeur patins	mm	230
Pendenza max	Pente max	%	30%
Velocità max	Vitesse max	km / h	1,5
Unità idraulica	Centrale hydraulique		
Motore diesel	Moteur diesel	YANMAR - KUBOTA	
Potenza motore	Puissance moteur	kW - CV	33 - 45 @ 2600 rpm
Pompa principale	Pompe principale	l / min	75
Serbatoio olio	Réservoir huile	lt.	150
Serbatoio gasolio	Réservoir diesel	lt.	40
Mast	Mât		
Corsa utile	Course utile	mm	2530
Lunghezza totale	Longueur totale	mm	4380
Forza di spinta	Force de poussé	kg	2500
Forza di tiro	Force de traction	kg	2500
Teste di rotazione	Rotary head		
marce	n. de vitesses	A standard	B
Coppia / giri max	Couple / vitesse	kgm / rpm	330 / 7.5
Coppia / giri max	Couple / vitesse	kgm / rpm	165 / 150
Coppia / giri max	Couple / vitesse	kgm / rpm	110 / 200
Coppia / giri max	Couple / vitesse	kgm / rpm	55 / 400
Filetto albero	Filetage arbre	ON REQUEST	
Martello opt	Marteau	Joule	200 @ 1600 bpm
Passaggio	Passage tête d'adduction	1" 1 / 2	
Morsa			
Diametro passaggio max.	diametre passage max	mm	230
Presca min - max	Prise min-max	mm	60 - 220
Coppia svitaggio	Couple de deserrage	kgm	2300
Argano	Treuil		
Tiro max	Force de levage	kg	750
Capacità fune	Câble au tambour	mt.	30
Velocità fune	Vitesse au retrait	mt. / min.	45
Diametro fune	Diamètre du câble	mm	8
Imgombri	Dimensions		
Lunghezza	Longueur	mm	4370
Larghezza	Largeur	mm	800
Altezza	Hauteur	mm	2050
Peso	Poids	kg	2750
Accessori	Accessories		
Pompa acqua	Pompe à eau	l/min	100 bar
Lubrificatore di linea	Graisseur de ligne	litri	24 bar
Luci di lavoro	Système d'allumage		
Optional	Options		
Riscaldatore motore + olio	Moteur + système de prechauffage		
Agano per traino macchina	Crochet de traction		
Radiocomand	Radio commande		
Evacuatore	Tête de décharge		
Magazzino aste	Rack-à-tiges		
Lancia idropulitrice	Nettoyeur à jet d'eau haute pression		

[*] i dati sui pesi possono essere soggetti a variazione in base all'allestimento della macchina - Les données sur les poids peuvent faire l'objet d'un changement de configuration de la machine

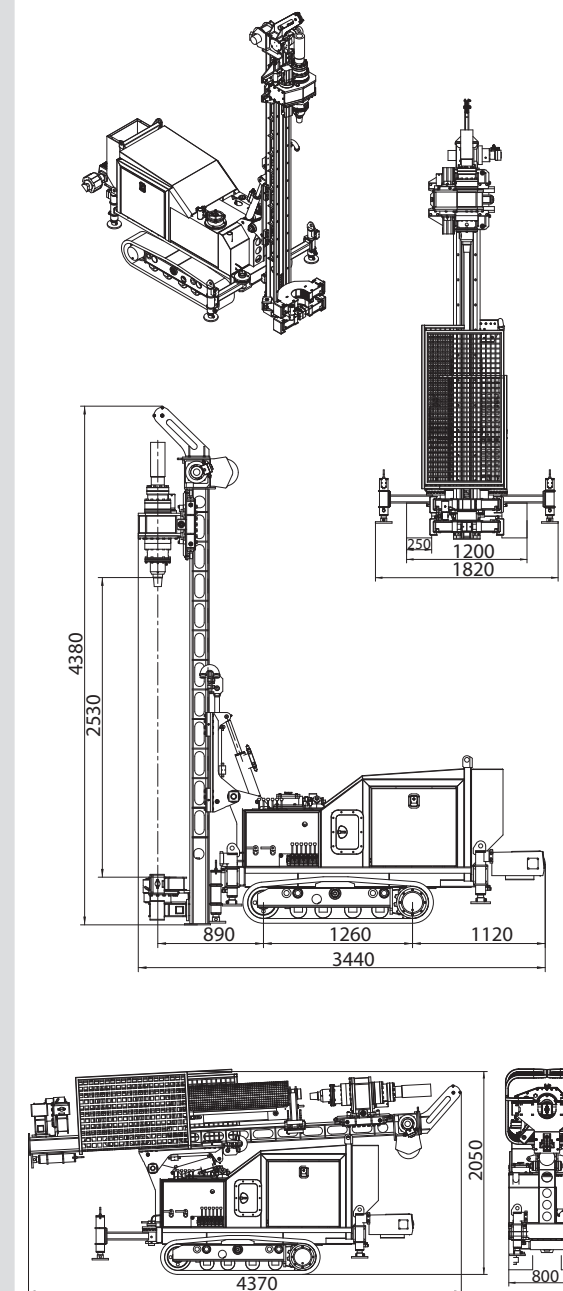

POWER OF YOUR DRILL

Hydraulic Crawler Drill

www.morisrl.it